

WMK 10620 WH

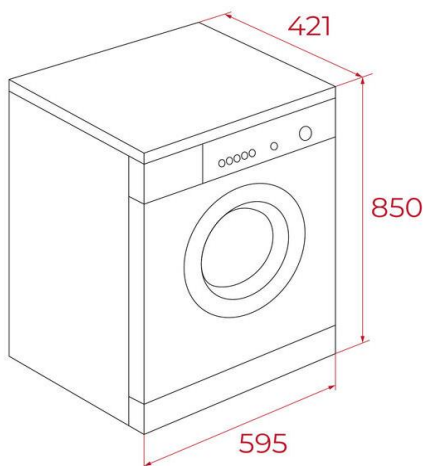

MÁQUINA DE LAVAR ROUPA

- . Máquina de lavar roupa de instalação livre
- . Painel de comandos eletrónico com display digital LED branco
- . Capacidade: 6 Kg
- . 15 programas
- . Programas especiais: rápido 15', ECO, Mix
- . 8 funções: SpeedWash, Temp, ExtraRinse
- . Indicador digital de tempo restante
- . Programação digital diferida (1-24 horas)
- . Sistema de reconhecimento de espuma
- . Sistema de controlo de equilíbrios
- . Seletor de exclusão de centrifugação
- . Regulação automática do consumo de água
- . Óculo de vidro de Ø 48 cm
- . Tambor em aço inoxidável
- . Bloqueio de segurança para crianças
- . Pés dianteiros e traseiros reguláveis em altura
- . Indicadores de funcionamento: on/off e tempo restante

DIMENSÕES

Altura (mm)	850
Largura (mm)	595
Profundidade (mm)	421
Capacidade (Kg)	6

CARACTERÍSTICAS TÉCNICAS

Tensão (V)	220-240
Frequência (Hz)	50
Nº de programas	15
Sistema Fuzzy Logic	-
Programa Rápido	Sim
Programação diferida	Não
Nível de Ruído Centrifugação (dBA)	78
Consumo de água (litros/ciclo)	43
Consumo de energia (kWh/ciclo)	64
Seletor de centrifugação (r.p.m.)	400-1.200
Eficiência Energética	D
Eficiência Centrifugação	C

MODELO

WMK 10620 WH

COR

Branco

EAN

8434778032581

CÓDIGO

113920010

A Teka Portugal SA, reserva-se ao direito de realizar todas as alterações que considerar necessárias para a melhoria contínua dos seus produtos. Assim, todas as características, dados, pormenores, medidas, cores, descrições, ilustrações, expostos, no presente folheto informativo, têm carácter meramente orientativo. Os mesmos podem ser alterados ou anulados, em qualquer momento e sem obrigação de aviso prévio, de acordo com as exigências técnicas e comerciais da empresa produtora, invalidando a possibilidade de reivindicação por parte do comprador, comerciante ou particular. A Teka Portugal SA, declina toda a sua responsabilidade mediante o anteriormente exposto e a eventuais inexactidões devidas a erros de transcrição, impressão ou fotográficos. Para uma correta instalação, em especial de placas e lava-louças, aconselhamos a que tenha o equipamento junto a si e que se certifique das medidas do mesmo antes de efetuar a abertura de encaسته. Para uma correta instalação e utilização do equipamento adquirido consulte previamente todas as instruções técnicas do mesmo e as siga em conformidade. Aos preços indicados acresce o IVA à taxa em vigor. Os preços não incluem instalação.