

400m³/h de extracción

Campana T-INVERTIDA

Ancho 90 cm

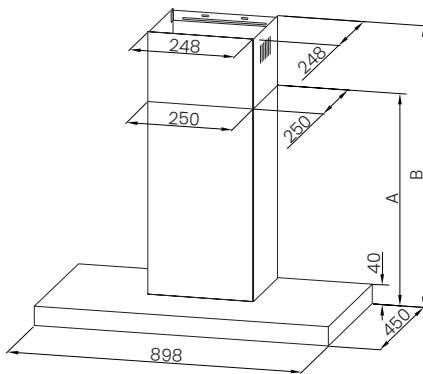

| Opciones | Chimenea | A | B | Altura |
|----------|----------|-----|----------|----------|
| 1 | 400+390 | 430 | 460-800 | 430-800 |
| 2 | 500+490 | 530 | 560-1000 | 530-1000 |

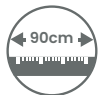
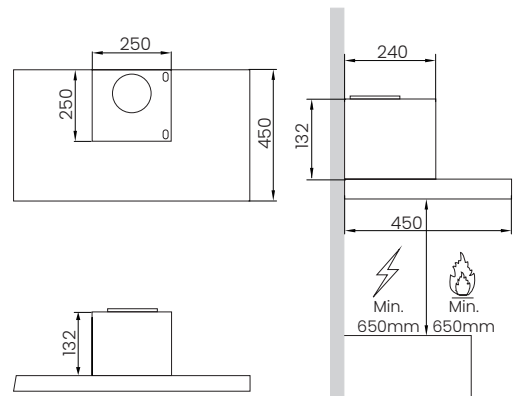

POTENCIAS

| | |
|---|-----------|
| Clasificación energética | B |
| Consumo energético anual (kWh/año) | 41 |
| Consumo energético diario (kWh/día) | 0,112 |
| Capacidad de extracción (m ³ /h) | 400 |
| Potencia de extracción máx. (W) | 75 |
| Potencia de extracción mín. (W) | 115 |
| Potencia de motor (W) | 115 |
| Potencia de luz (W) | 1 x 1.5 W |

ESPECIFICACIONES

| | |
|-------------------------------------|-------------|
| Instalación | Integrable |
| Categoría | Campana |
| Tipo de campana | T-Invertida |
| Diámetro interior tubo de aire (cm) | Ø 15 |
| Altura al techo (cm) | 44-83 |
| Ancho (cm) | 90 |
| Ruido (dB) | 68 |
| Filtro de aluminio incluido | Si |
| Filtro de carbón activo incluido | No |
| Peso Neto / Bruto (kg) | 9/11 |

MEDIDAS Alto x Ancho x Profundo

| | |
|---------------|---------------------|
| Producto (cm) | 43 x 89,8 x 45 cm |
| Embalaje (cm) | 52,5 x 96 x 26,5 cm |

CARACTERÍSTICAS

- Acabado ACERO INOXIDABLE de alta calidad
- Campana tipo T-Invertida
- Control de mandos mecánico
- 3 Niveles de potencia de succión
- 3 Filtros de aluminio incorporado
- Luz LED incorporada para visualización del cocinado

Descripcion de clasificacion energética:

- Clase eficiencia dinámica de fluidos **D**
- Clase eficiencia de iluminación **A**
- Clase eficiencia filtrado de grasa **D**